



## Užduočių bankas

### Kirtiniai IIIg – IVg klasėms

**Medžiagos naudojimo tikslingumas:** Mokės pavaizduoti įvairius detalių sujungimus, žinos jų privalumus.

#### Užduotys

1. Ką vadiname kirtiniu?

2. Kuo skiriasi iškeltinis kirtinys nuo įterptinio?

3. Nubraižykite detalės kirtinius, kirtus ją plokštumomis A ir B.

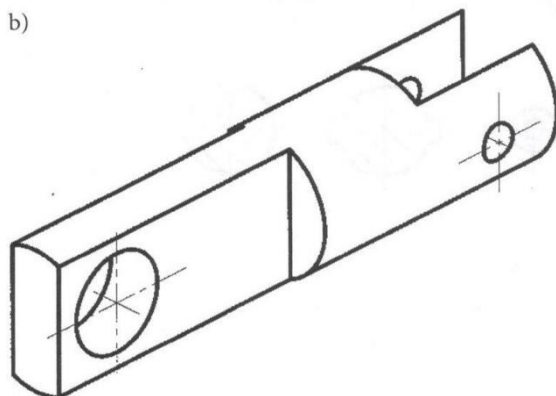
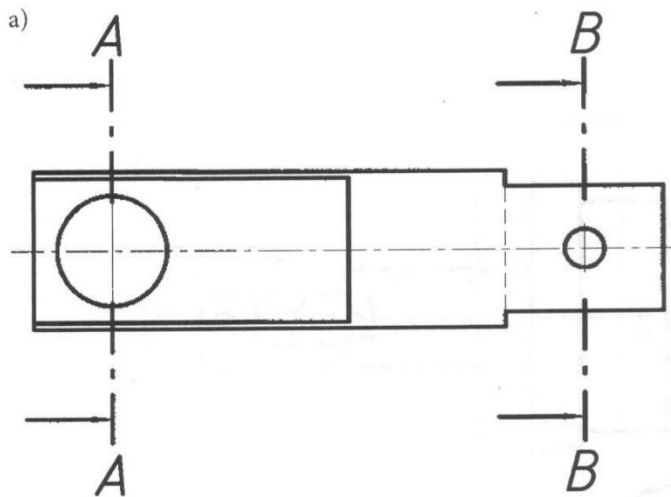

4. Pavaizduokite taisyklingai pavaizduotus kirtinius.

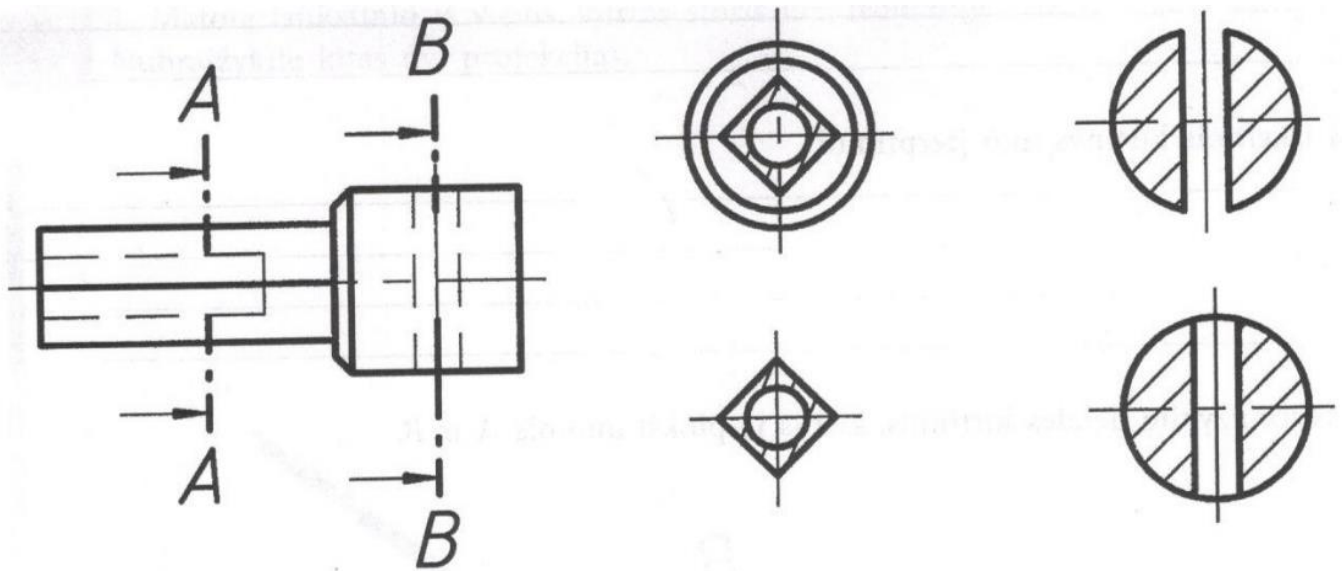

5. Pažymėkite įmanomas kirtinių vietas.

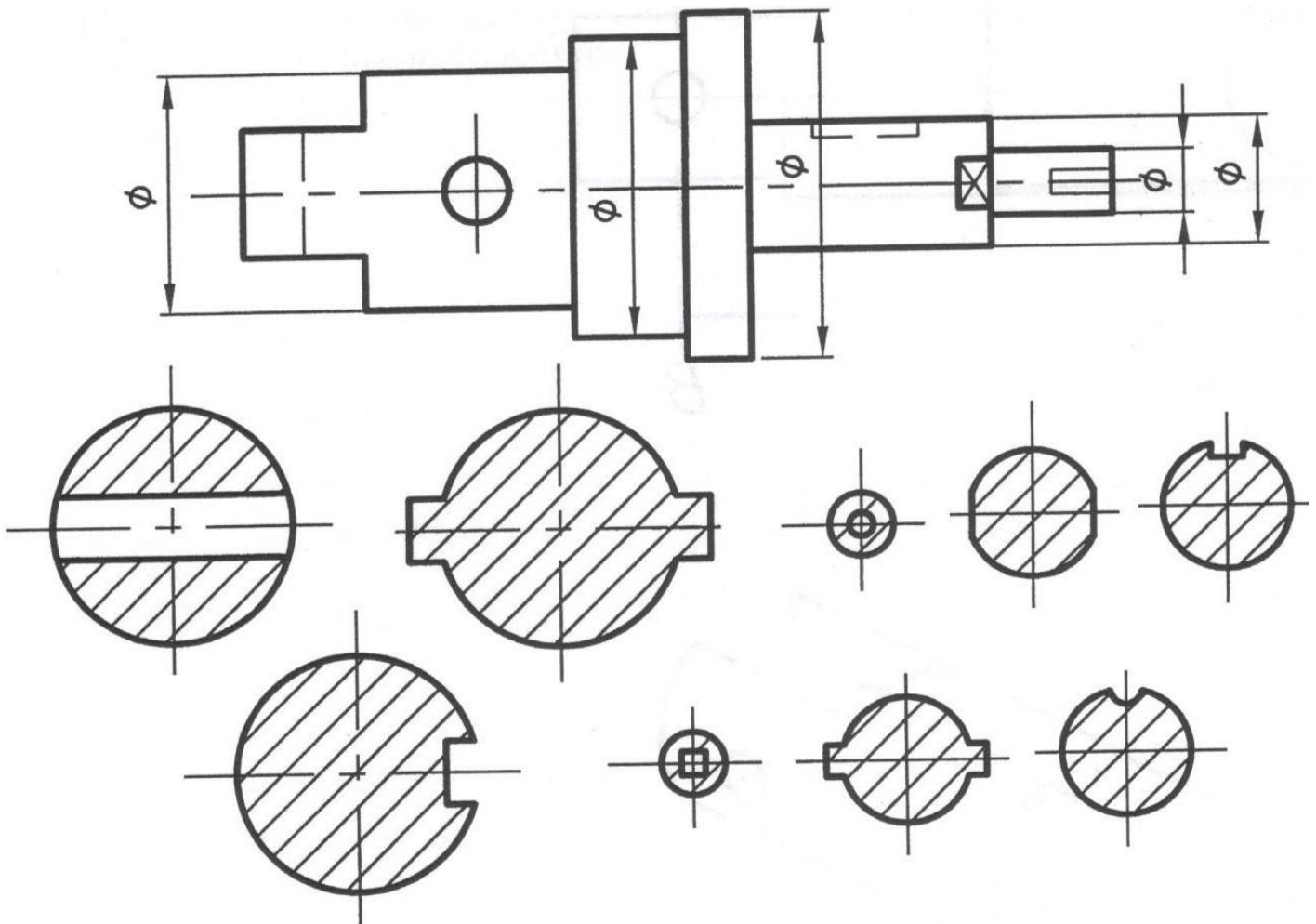

6. Sugalvokite ir nubraižykite šiai detalei kuo daugiau kirtinių.

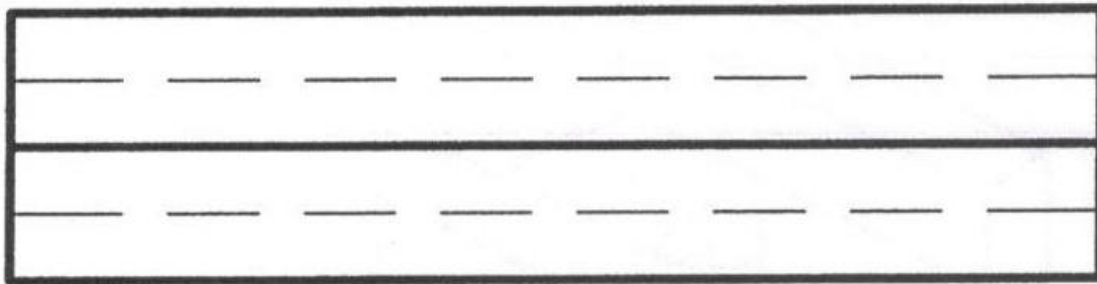

7. Sugalvokite ir nubraižykite paveikslą rėmelio projektą. Rėmelio profilį pavaizduokite kirtiniu.

Sudarė braižybos mokytoja Ineta Ruškė remiantis:  
Irena Burneckienė BRAIŽYBA. Vadovėlis XI–XII klasei, 2007 m.  
Irena Burneckienė BRAIŽYBOS PRATYBOS XI–XII klasei, 2007 m.